

Caractéristiques

- Presses pneumatiques séries GR comprenant 5 modèles avec une puissance max allant de 265 à 2200 da N.
- Les presses sont équipées d'une commande bi-manuelle. Il est également possible de les fournir sans commandes.
- La structure de la presse est en acier et la tête du piston est guidée par un dispositif anti rotation.
- La course du piston est entièrement ajustable.

Données

Type	Force théorique à 6 bars	Course max	Consommation d'air pour 10 mm de course à 6 bars - N l		Pression d'alimentation	Poids
	da N		mm	Vers le bas		
GR 80	265	50	0,35	0,35	4 ~ 6	36
GR 80 D	530	50	0,70	0,35	4 ~ 6	39
GR 125	675	50	0,85	0,85	4 ~ 6	60
GR 125 D	1350	50	1,7	0,85	4 ~ 6	66
GR 160 D	2200	70	2,8	1,4	4 ~ 6	118
GR 125 RV	675	50	0.85	0.85	4 ~ 6	
GR 125 D-RV	1350	50	1.70	0.85	4 ~ 6	
GR 160 D-RV	2200	70	2.80	1.40	4 ~ 6	

Encombres

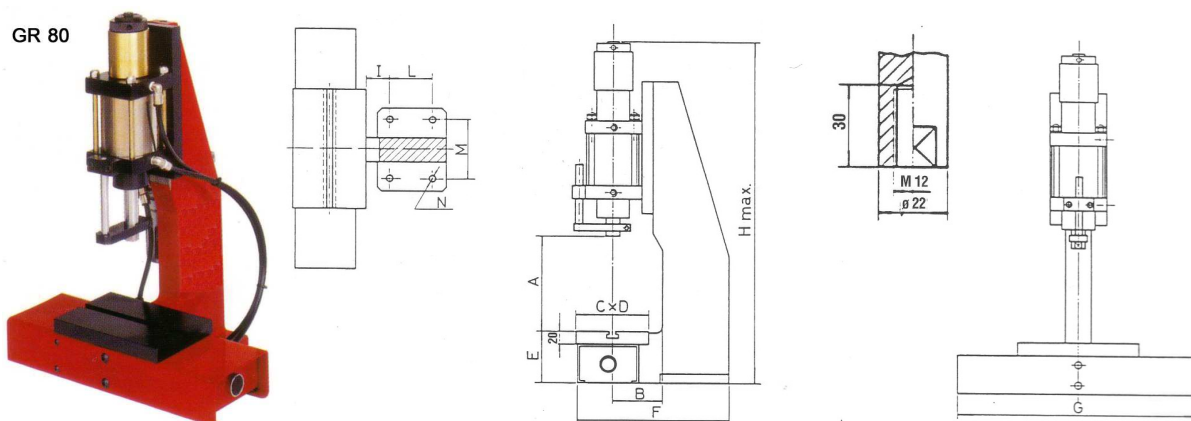

*Les dimensions sont fournies à titre indicatif, elles peuvent subir des variations pour cause d'améliorations techniques. Nous nous réservons le droit d'apporter des modifications sans préavis.

Fichiers 2D et 3D téléchargeable sur www.sga-automation.com

SGA Produits

GR 80 D

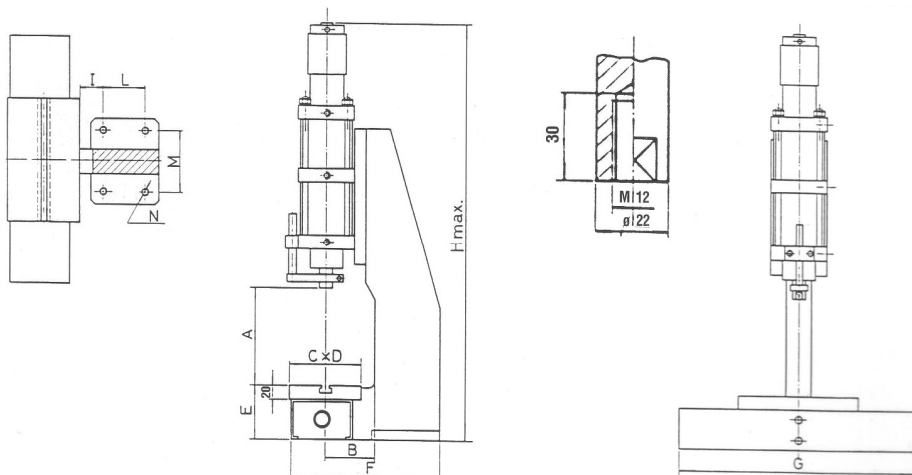

GR 125

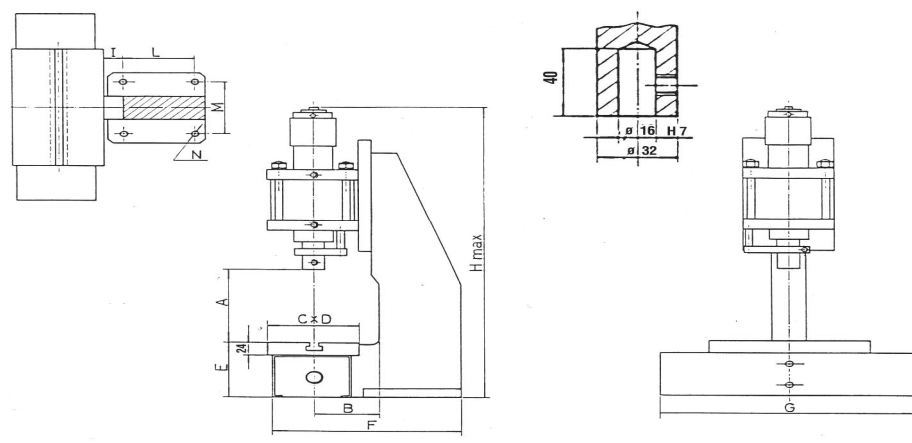

GR 125 D

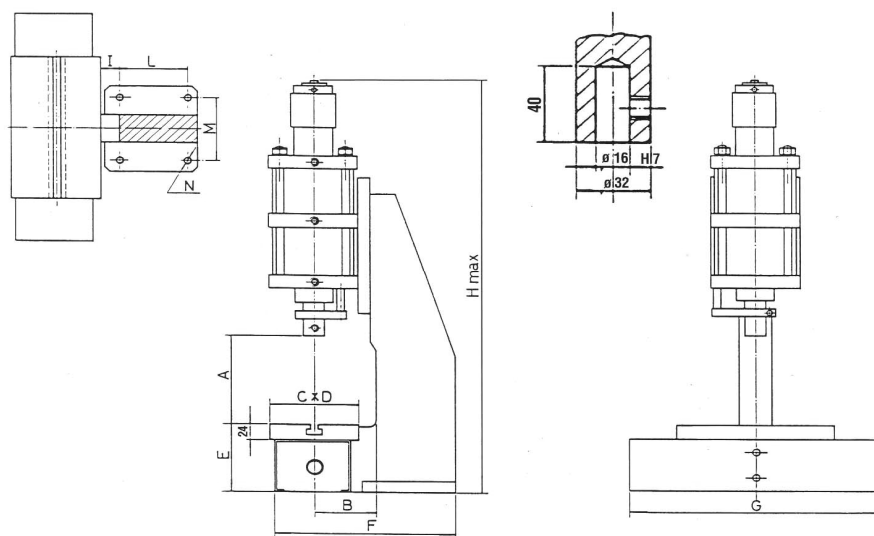

*Les dimensions sont fournies à titre indicatif, elles peuvent subir des variations pour cause d'améliorations techniques. Nous nous réservons le droit d'apporter des modifications sans préavis.

Fichiers 2D et 3D téléchargeable sur www.sga-automation.com

GR 160

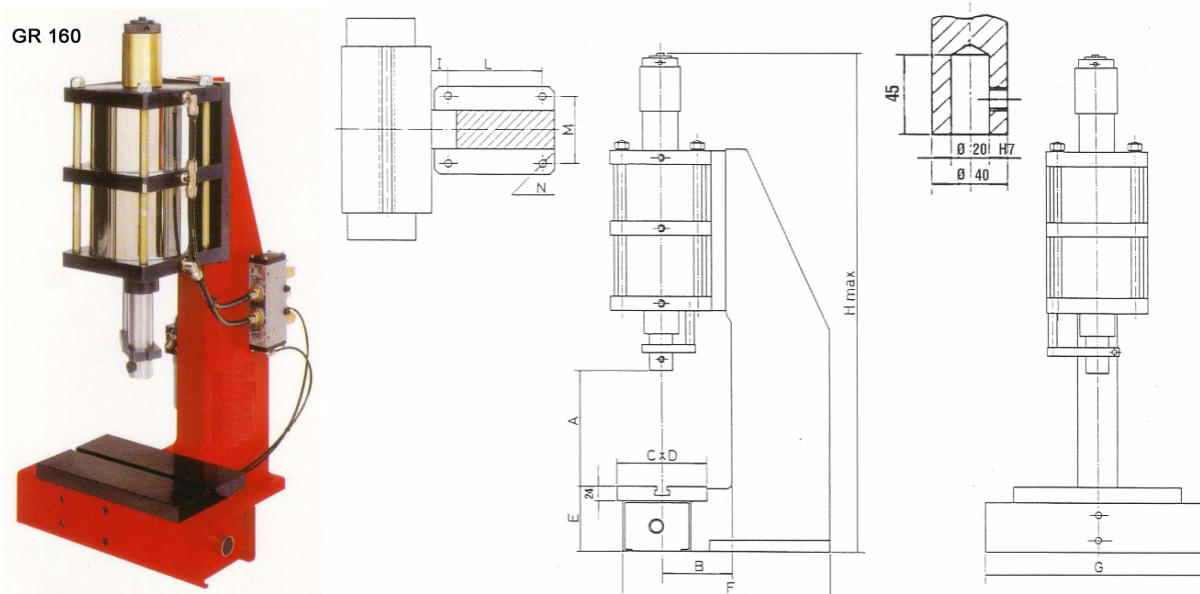

unité : mm

Type	A		B	C x D	E	F	G	H max	I	L	M	Ø N
	min	max										
GR 80	132	204	80	120 x 200	85	245	400	615	40	70	100	11
GR 80 D	132	204	80	120 x 200	85	245	400	715	40	70	100	11
GR 125	112	178	95	140 x 250	110	295	400	650	30	110	110	11
GR 125 D	112	178	95	140 x 250	110	295	400	750	30	110	110	11
GR 160 D	212		120	160 x 300	110	375	400	900	29	170	120	13

GR 125 RV

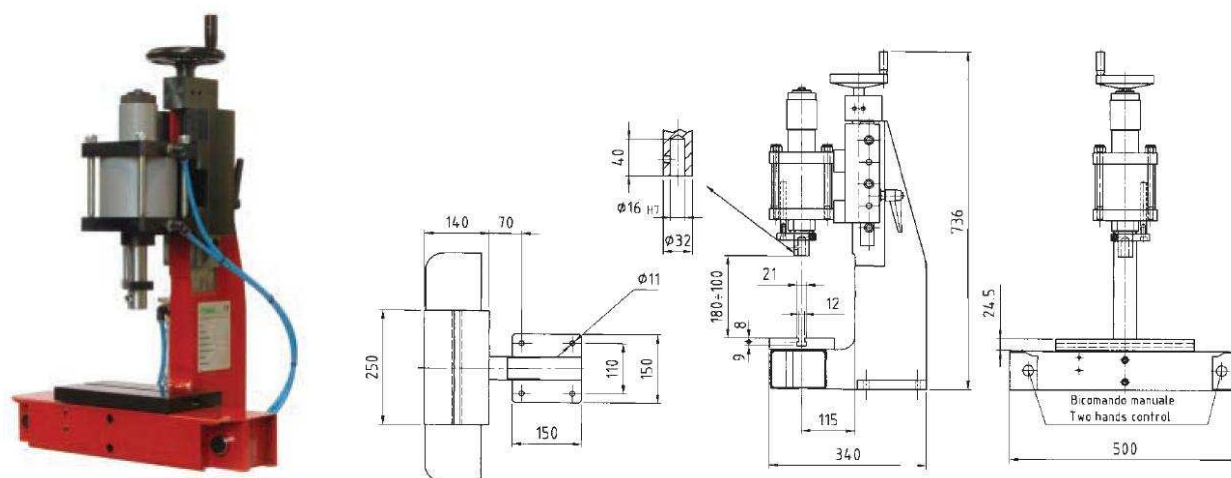

*Les dimensions sont fournies à titre indicatif, elles peuvent subir des variations pour cause d'améliorations techniques. Nous nous réservons le droit d'apporter des modifications sans préavis.

GR 125 D-RV

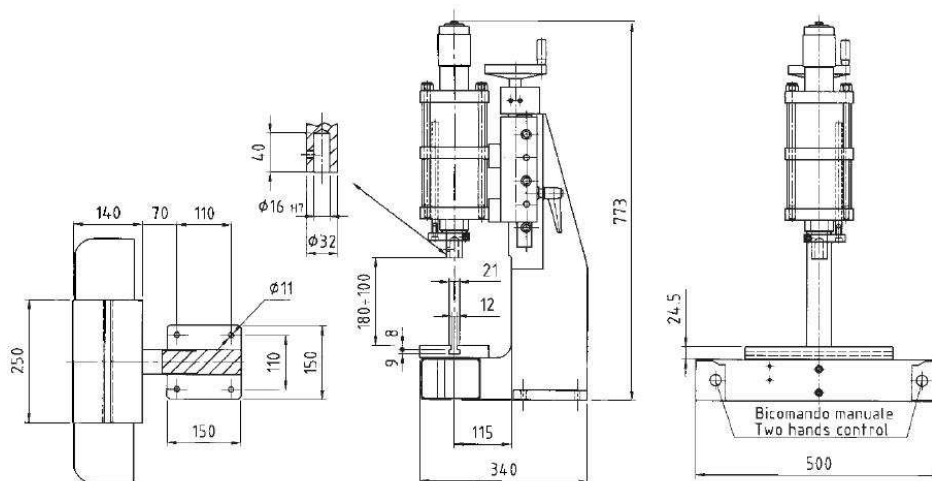

GR 160 D-RV

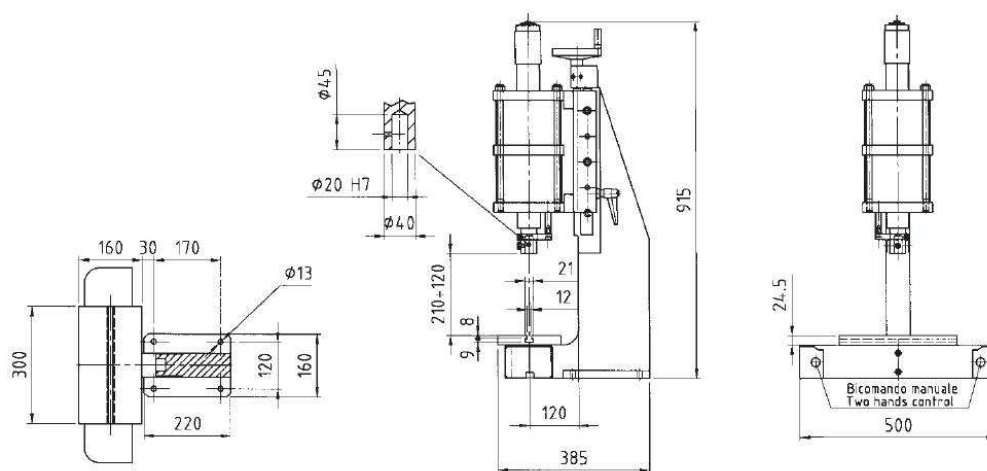

*Les dimensions sont fournies à titre indicatif, elles peuvent subir des variations pour cause d'améliorations techniques. Nous nous réservons le droit d'apporter des modifications sans préavis.