

GTB

UNITE DE ROTATION COMPACTE DE PRECISION

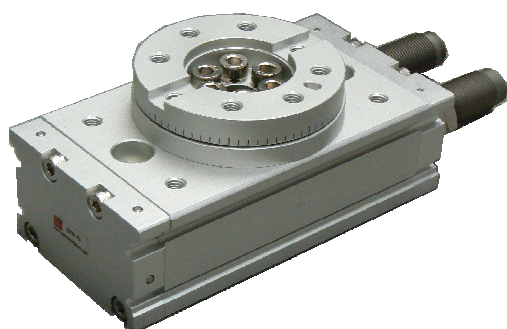

Structure interne

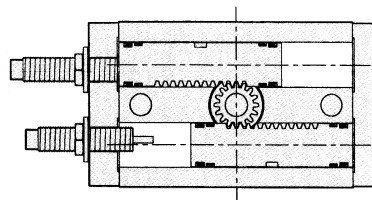

Données

Modèles		GTB10	GTB20	GTB30	GTB50	GTB70	GTB100	GTB200	GTB300	GTB500
Fonctionnement		Double effet								
Fluide		Air								
Couple à 6 bars	Nm	1,5	2.2	3.2	5,5	7,5	9,8	19	31	45
Alésage	mm	Ø 15	Ø18	Ø20	Ø 25	Ø 28	Ø 32	Ø40	Ø50	Ø63
Angle ajustable	degré	0 ~ 190								
Raccordement		M5 x 0,8				G 1/8				
Pression d'utilisation		1,5 ~ 7								
Température de fonctionnement		0 ~ 50								
Poids	g	530	990	1290	2100	2900	4100	7650	8960	11170

Construction de la référence

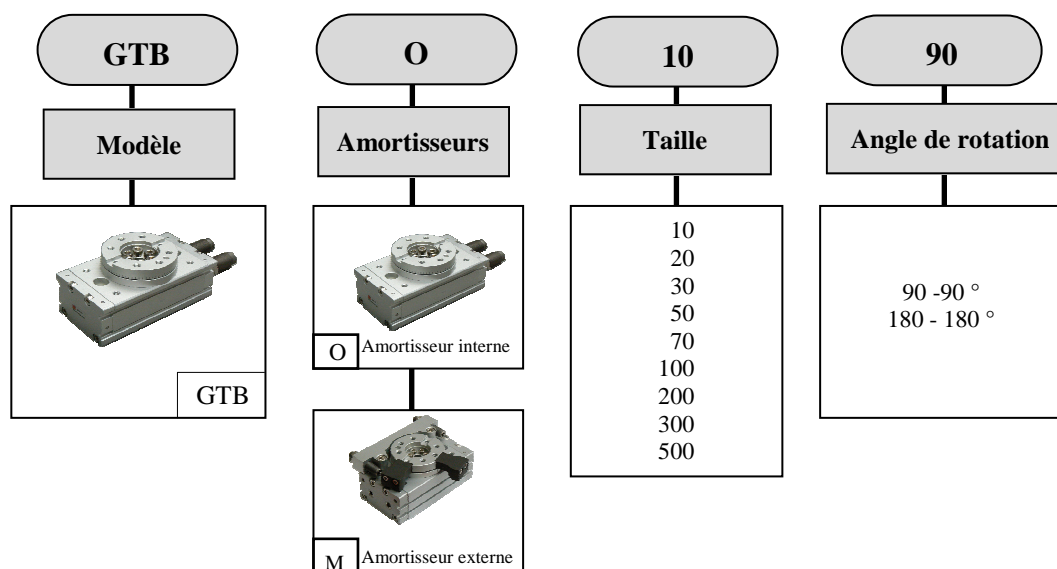

Capteurs

Se référer page X1-2

Charges admissibles

Déviaton

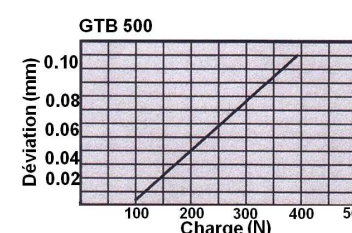
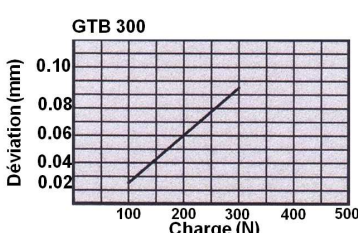
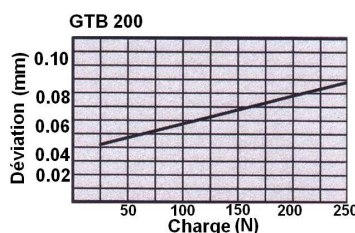
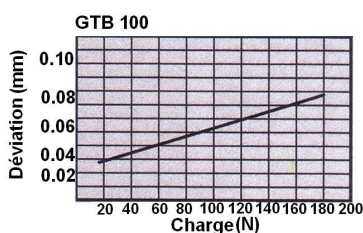
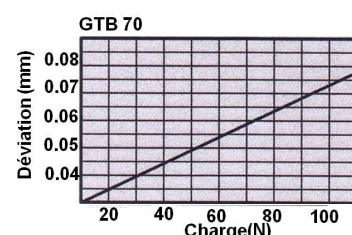
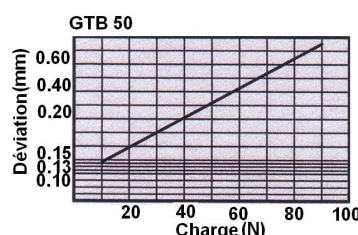
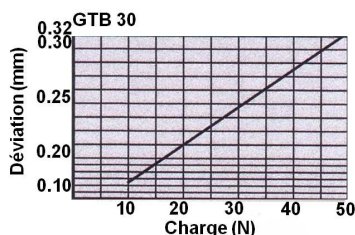
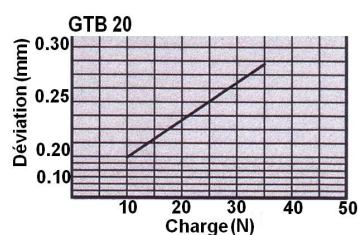
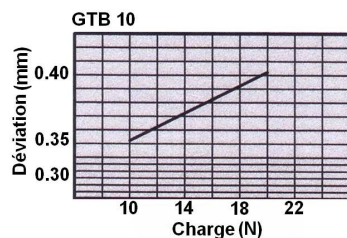
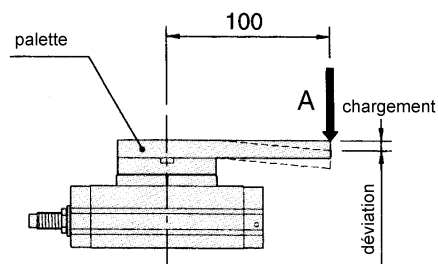

Force admissible

Schéma				
		Contrainte axiale maxi (N)		
Modèle	Contrainte radiale maxi (N)	(a)	(b)	Couple maxi (N.m)
GTB 10	70	68	70	2
GTB 20	140	130	130	3,5
GTB 30	185	188	358	4,8
GTB 50	300	285	442	9
GTB 70	333	296	476	12
GTB 100	390	493	708	18
GTB 200	543	740	1009	25
GTB 300	850	950	1500	30
GTB 500	1200	1400	2100	38

GTB 10

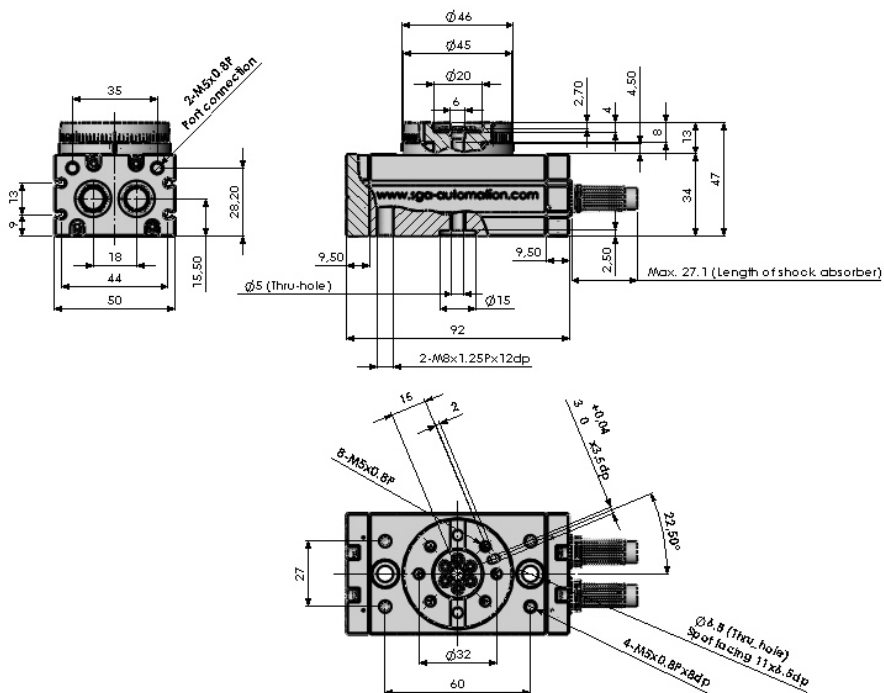

GTB 20

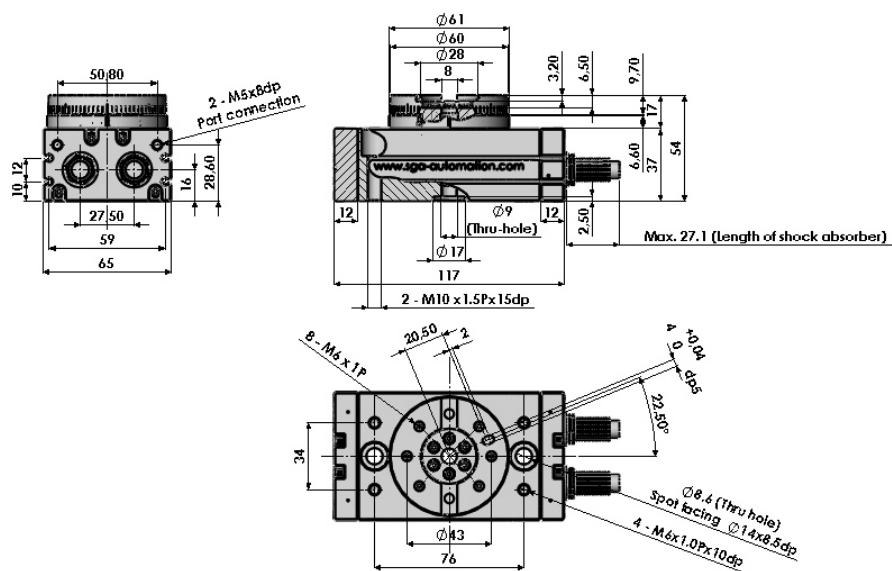

*Les dimensions sont fournies à titre indicatif, elles peuvent subir des variations pour cause d'améliorations techniques. Nous nous réservons le droit d'apporter des modifications sans préavis.

GTB 30

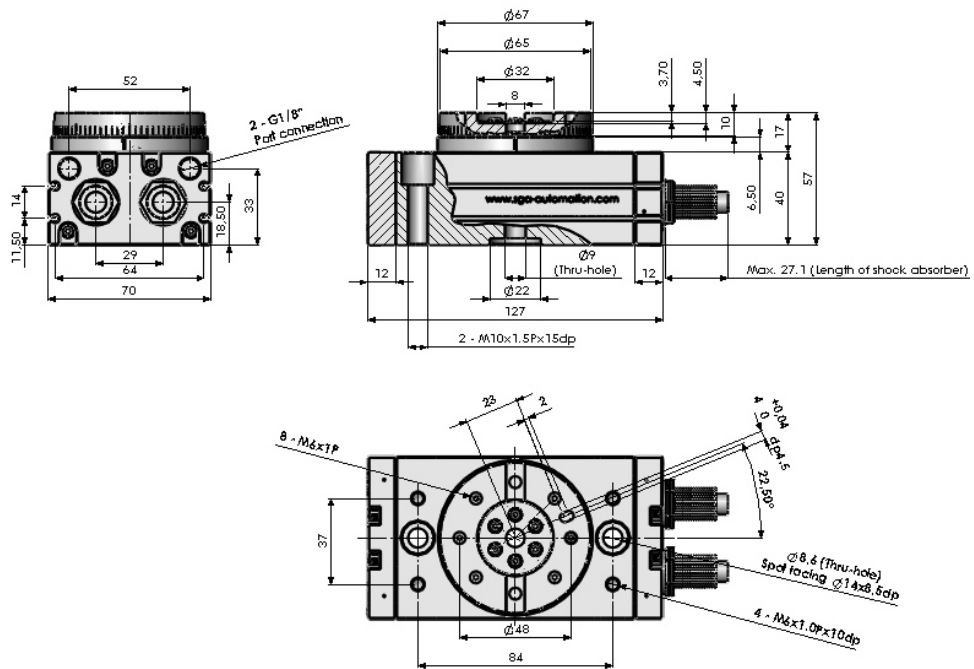

GTB 50

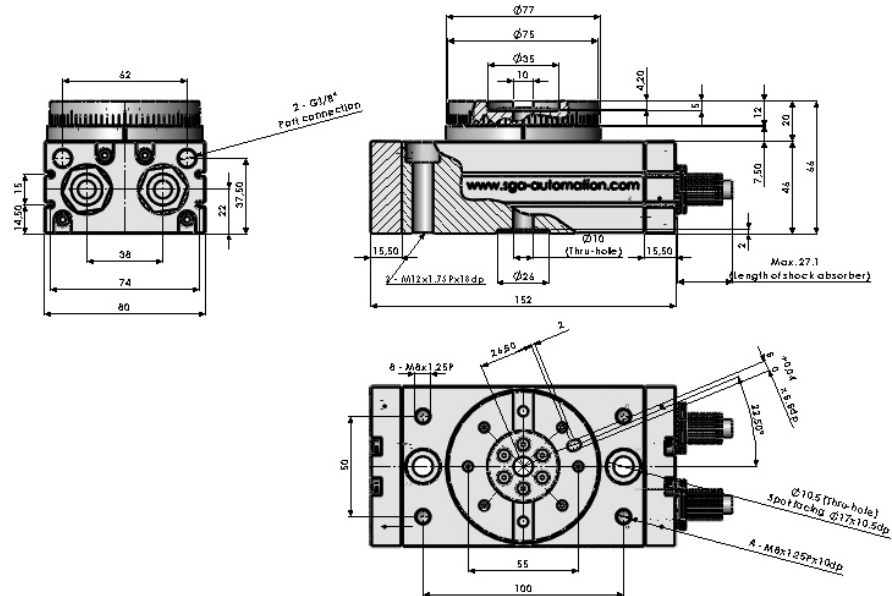

*Les dimensions sont fournies à titre indicatif, elles peuvent subir des variations pour cause d'améliorations techniques. Nous nous réservons le droit d'apporter des modifications sans préavis.

GTB 70

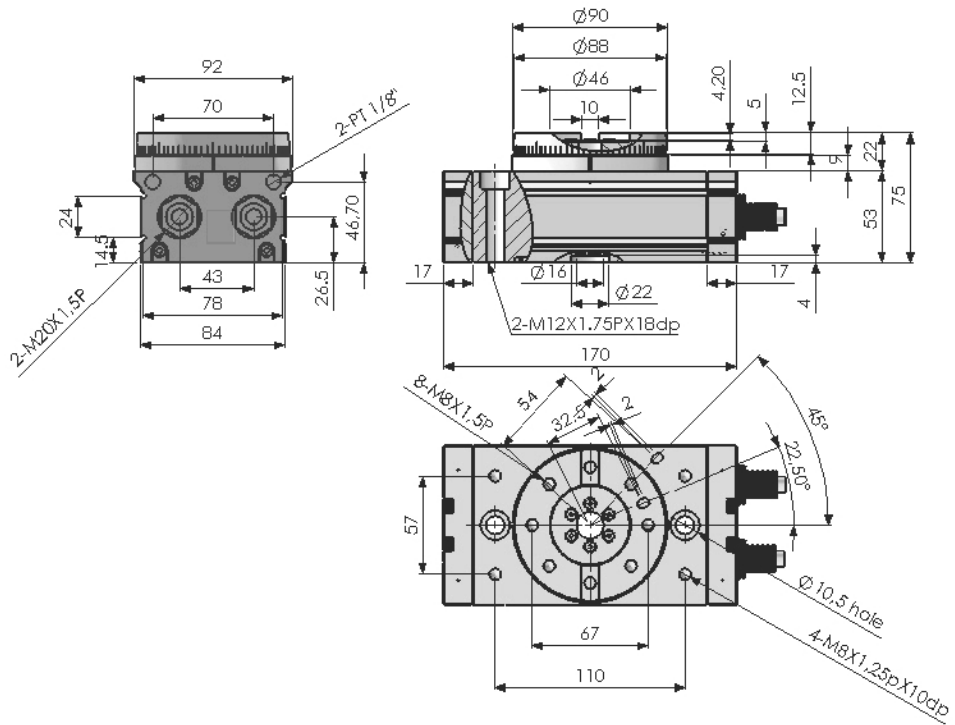

GTB 100

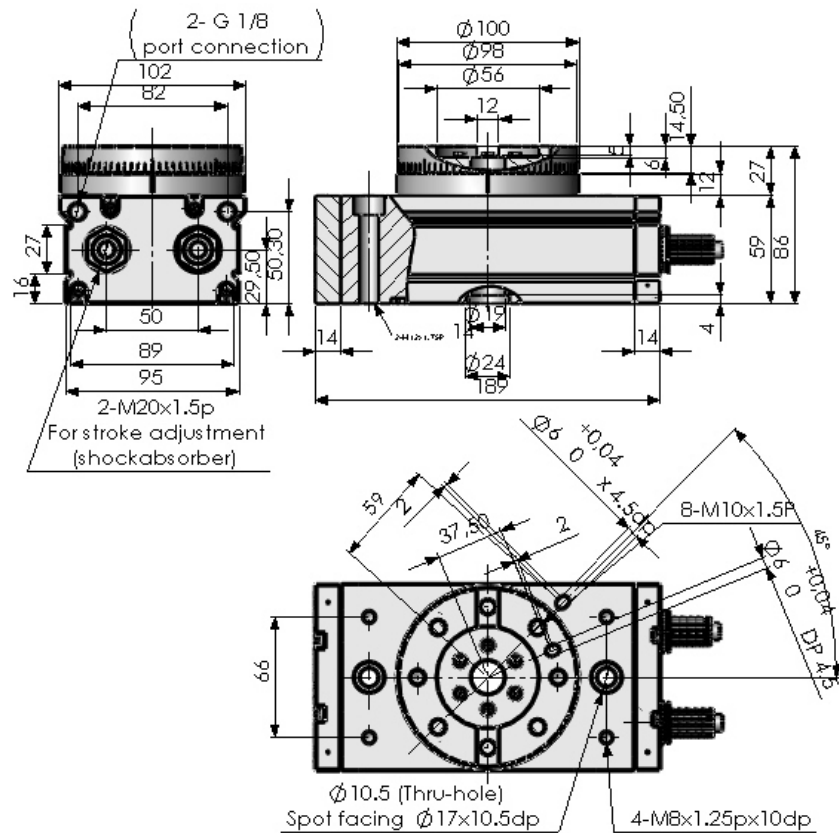

*Les dimensions sont fournies à titre indicatif, elles peuvent subir des variations pour cause d'améliorations techniques. Nous nous réservons le droit d'apporter des modifications sans préavis.

GTB 200

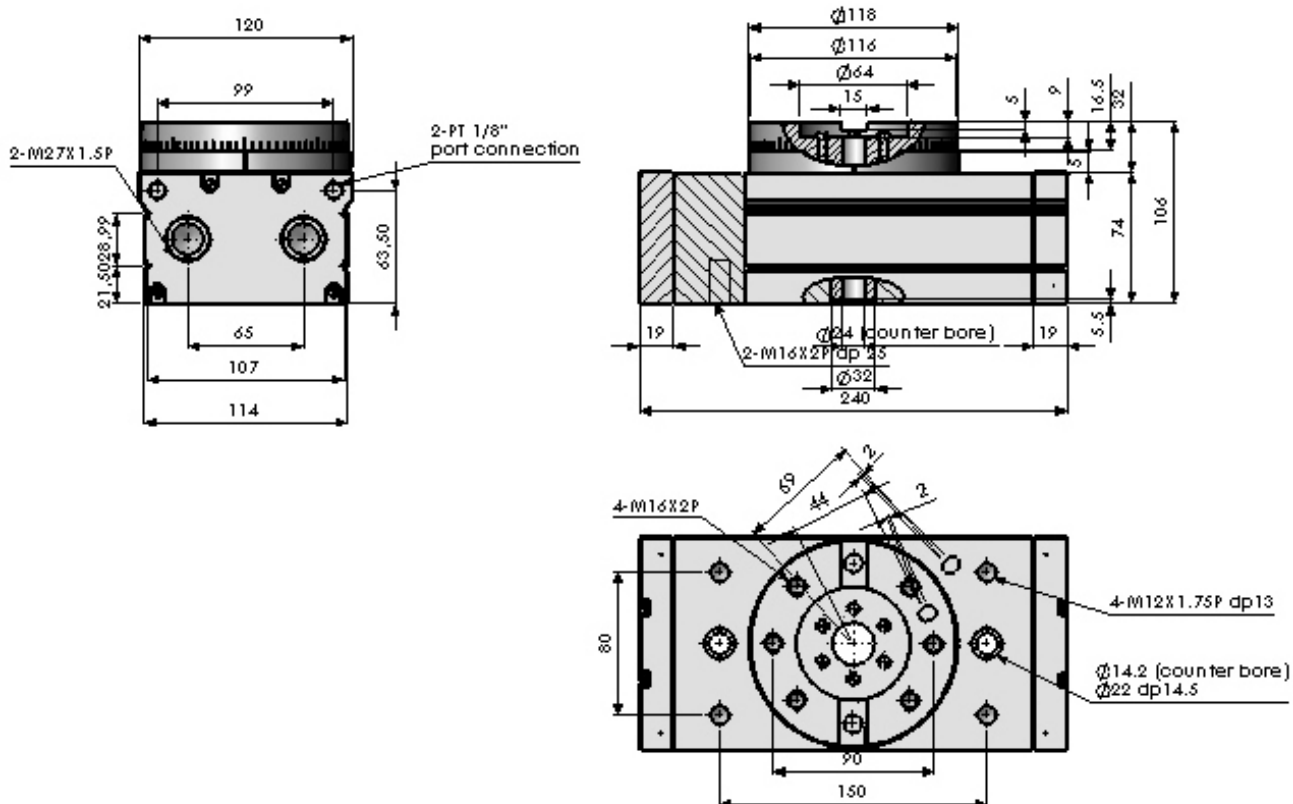

GTB 300

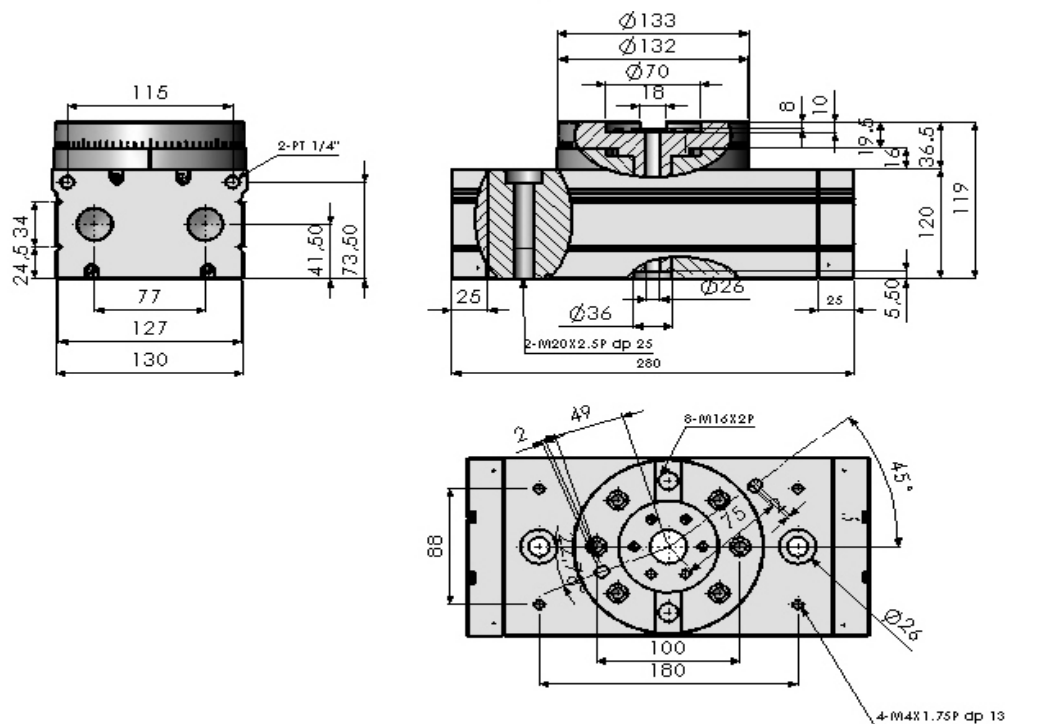

*Les dimensions sont fournies à titre indicatif, elles peuvent subir des variations pour cause d'améliorations techniques. Nous nous réservons le droit d'apporter des modifications sans préavis.

GTB 500

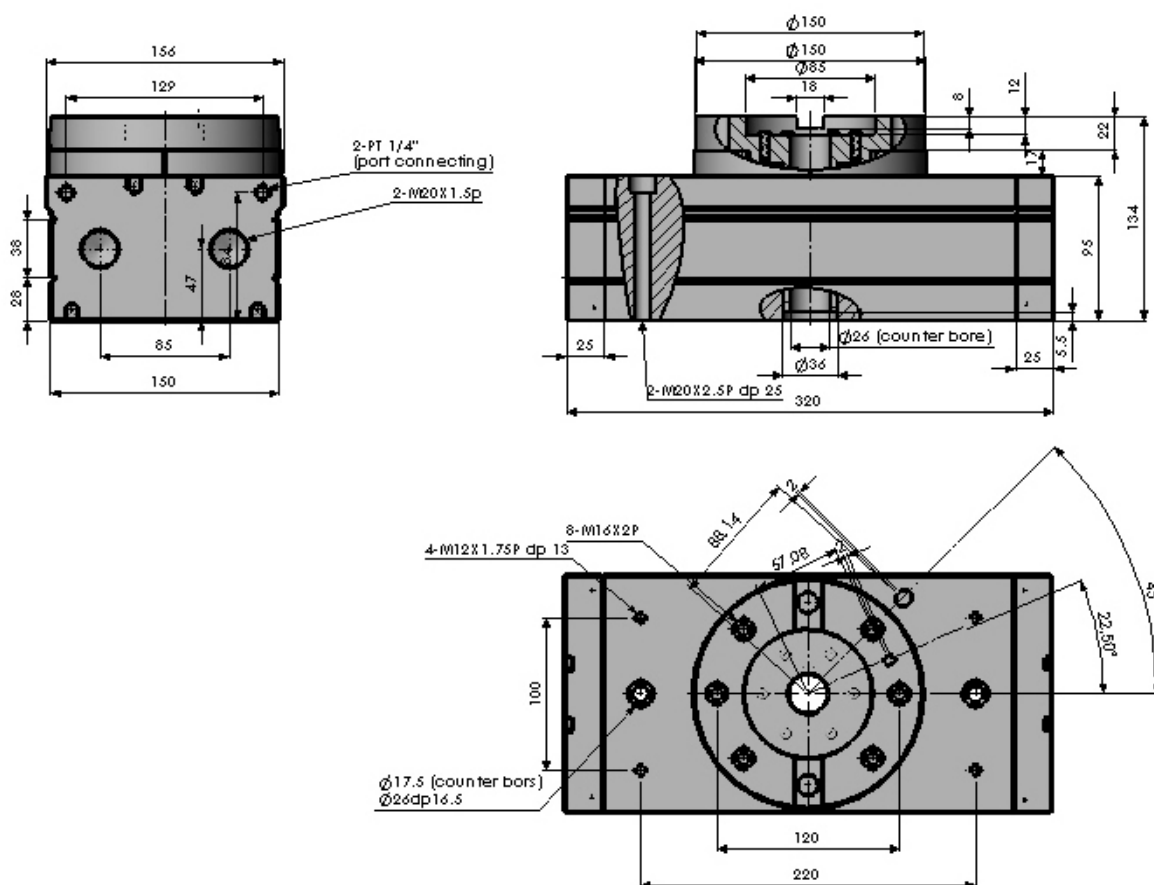

*Les dimensions sont fournies à titre indicatif, elles peuvent subir des variations pour cause d'améliorations techniques. Nous nous réservons le droit d'apporter des modifications sans préavis.