

GDR

PINCE PARALLELE

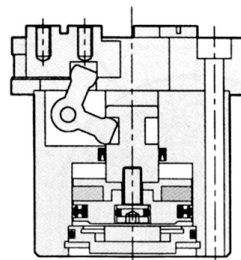

Structure interne



Données

Modèles		GDR 25	GDR 32	GDR 40	GDR 50	GDR 63
Données techniques						
Alésage	mm	25	32	40	50	63
Course par mors	mm	3	4	4	6	8
Fonctionnement		Double effet				
Fluide		Air filtré lubrifié ou non				
Pression d'utilisation	bar	1,5 ~ 7				
Température de fonctionnement	°C	0 ~ 60				
Force de serrage		Voir tableau ci-après				
Raccordement		M5 x 0,8				
Moment maximum en statique Mx	Nm	5	10	20	35	70
Moment maximum en statique My	Nm	5	10	20	50	80
Moment maximum en statique Mz	Nm	4	8	15	35	50
Force maximum admissible en statique FA	N	120	300	600	1200	1500
Poids	kg	0,2	0,4	0,5	0,8	1,6

Construction de la référence

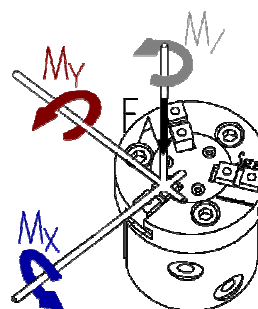
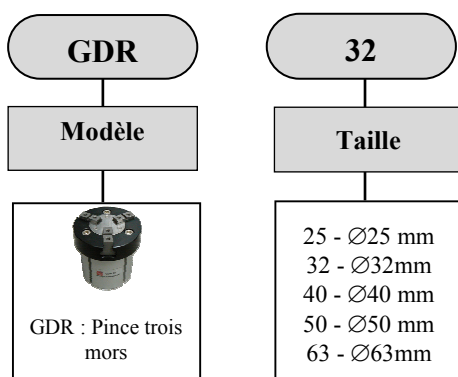

Capteurs

Se référer page X 1-2

Longueur maximale des points de prise

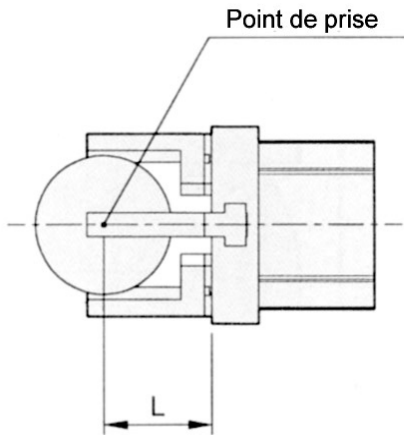

Prise par l'extérieur

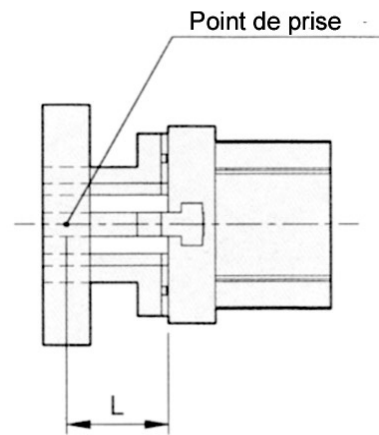

Prise par l'intérieur

Force de serrage

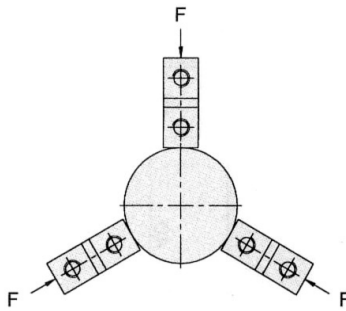

GDR 25

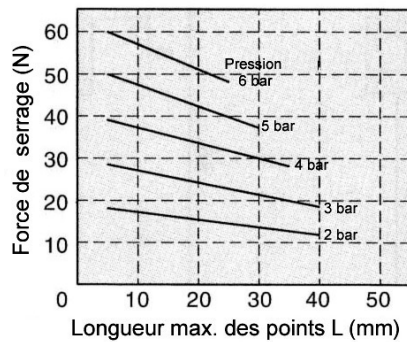

GDR 32

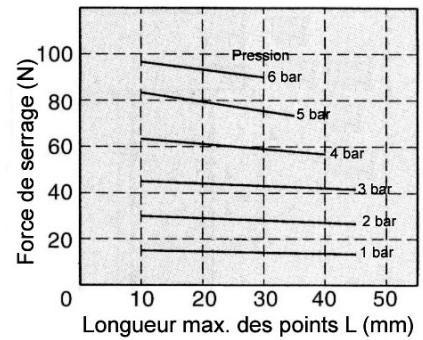

GDR 40

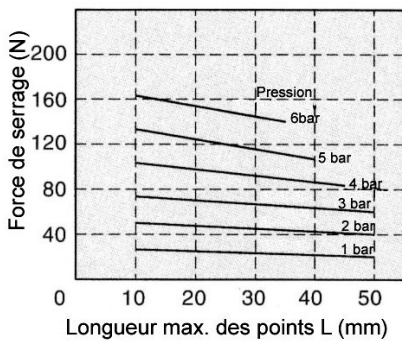

GDR 50

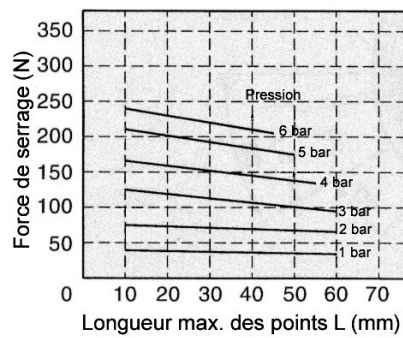

GDR 63

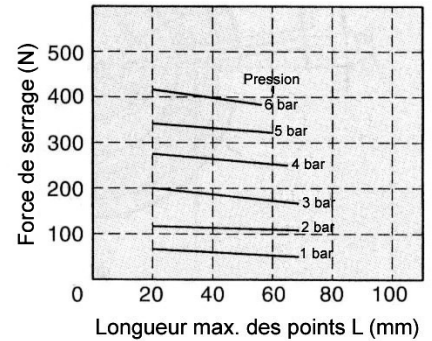

GDR

PINCE PARALLELE

GDR 25

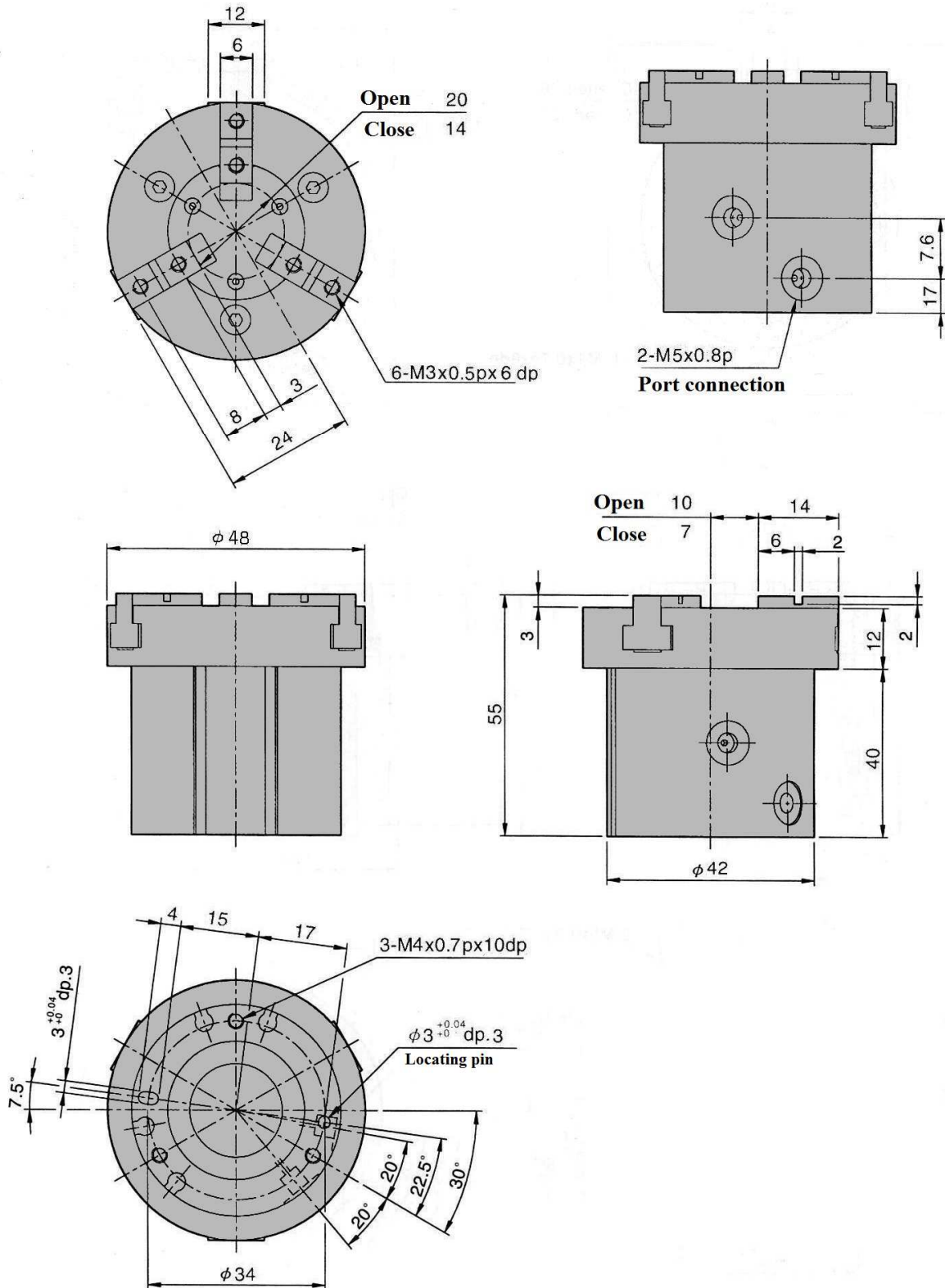

*Les dimensions sont fournies à titre indicatif, elles peuvent subir des variations pour cause d'améliorations techniques. Nous nous réservons d'apporter des modifications sans préavis.

GDR 32

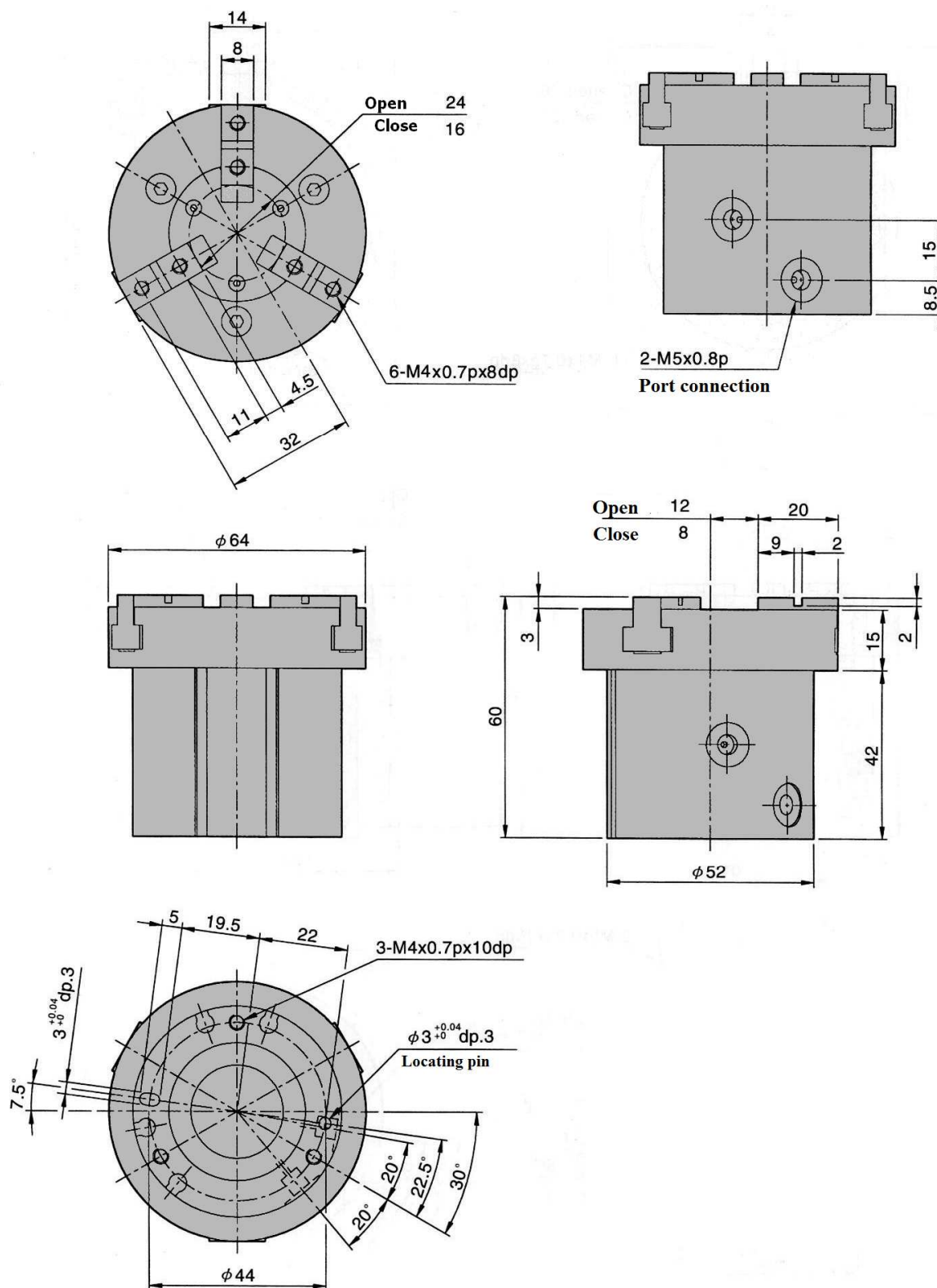

*Les dimensions sont fournies à titre indicatif, elles peuvent subir des variations pour cause d'améliorations techniques. Nous nous réservons le droit d'apporter des modifications sans préavis.

GDR

PINCE PARALLELE

Fichiers 2D et 3D téléchargeable sur www.sga-automation.com

SGA Encombrements

GDR 40

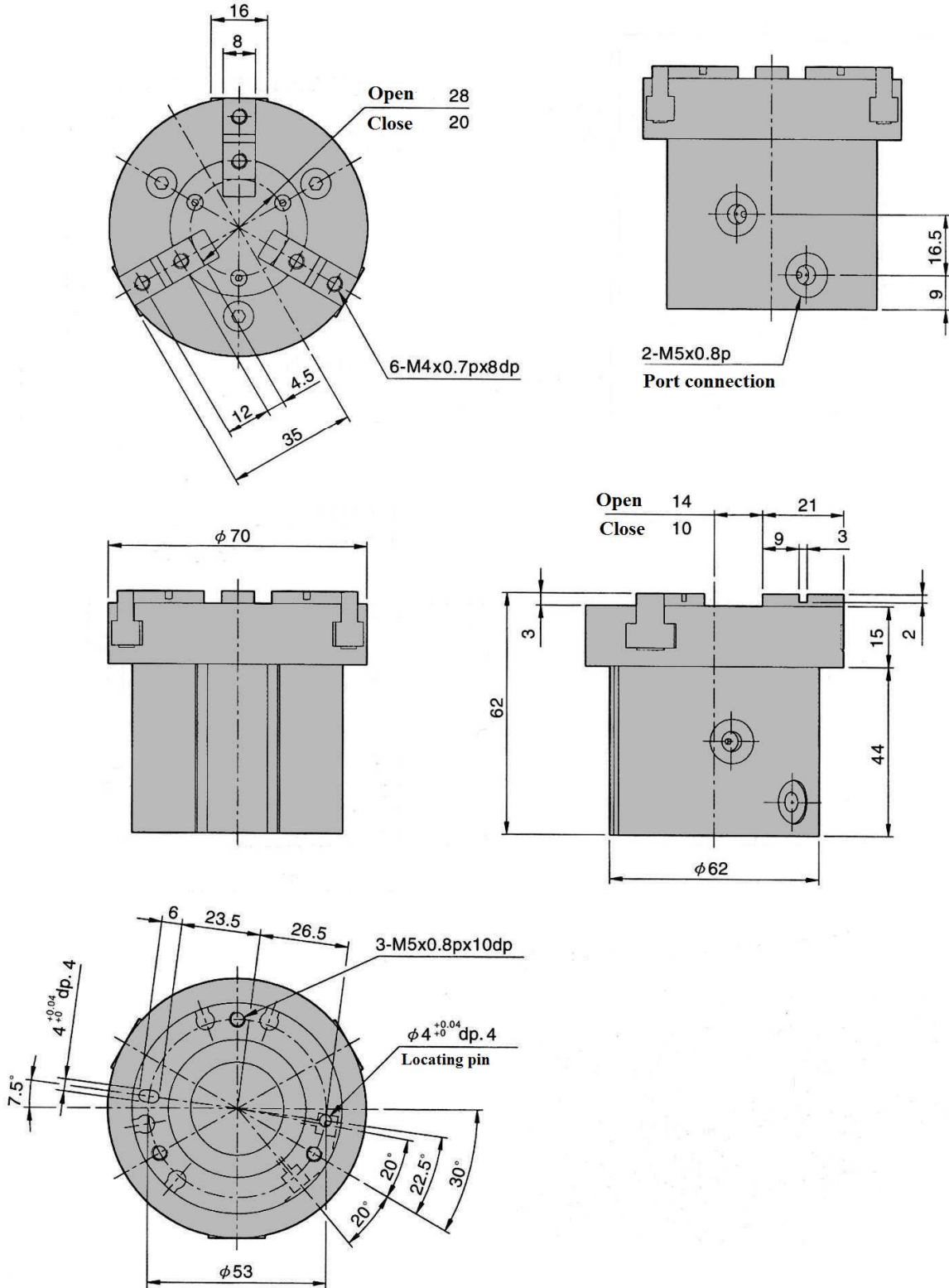

*Les dimensions sont fournies à titre indicatif, elles peuvent subir des variations pour cause d'améliorations techniques. Nous nous réservons le droit d'apporter des modifications sans préavis.

GDR 50

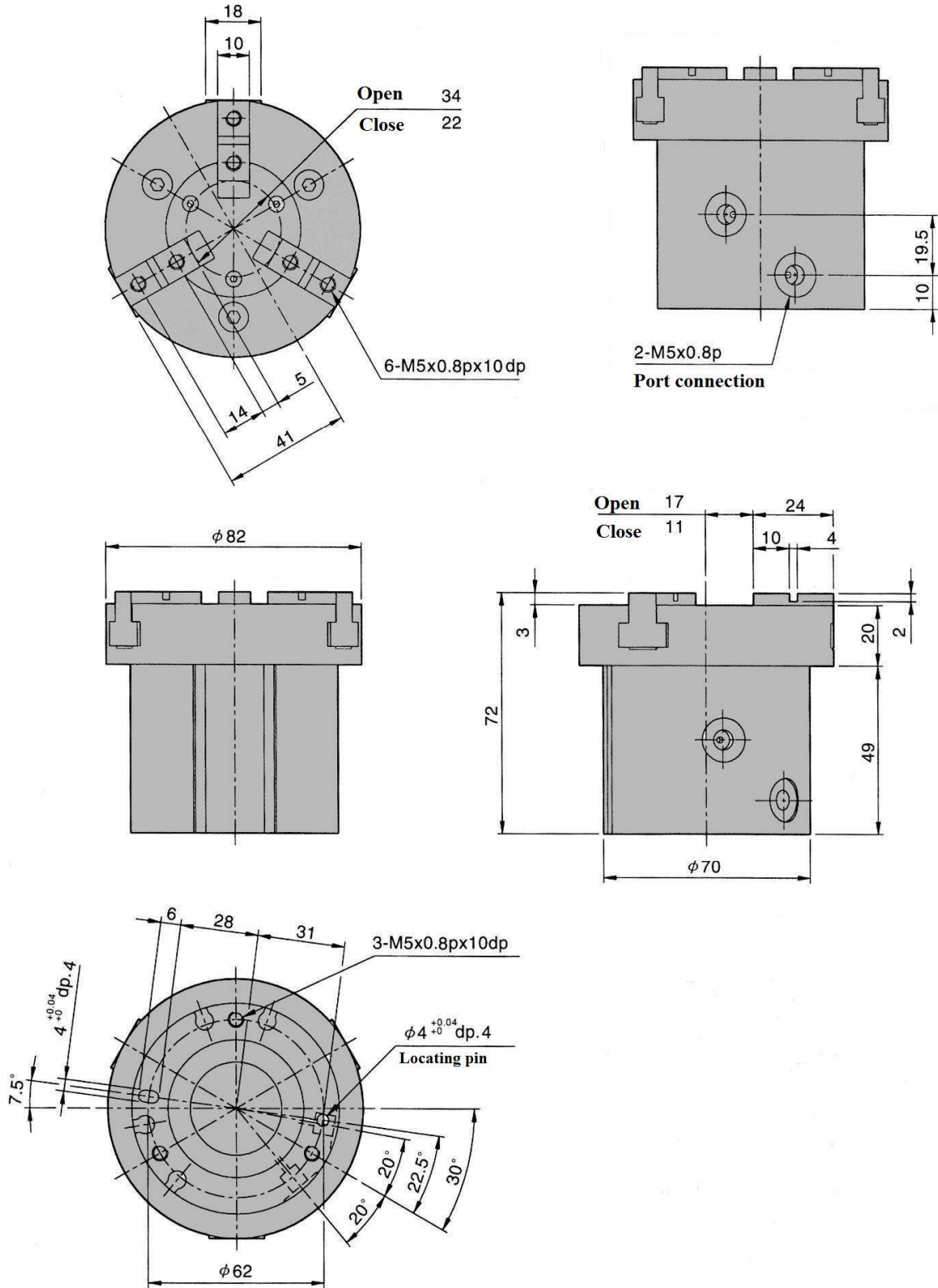

*Les dimensions sont fournies à titre indicatif, elles peuvent subir des variations pour cause d'améliorations techniques. Nous nous réservons le droit d'apporter des modifications sans préavis.

GDR 63

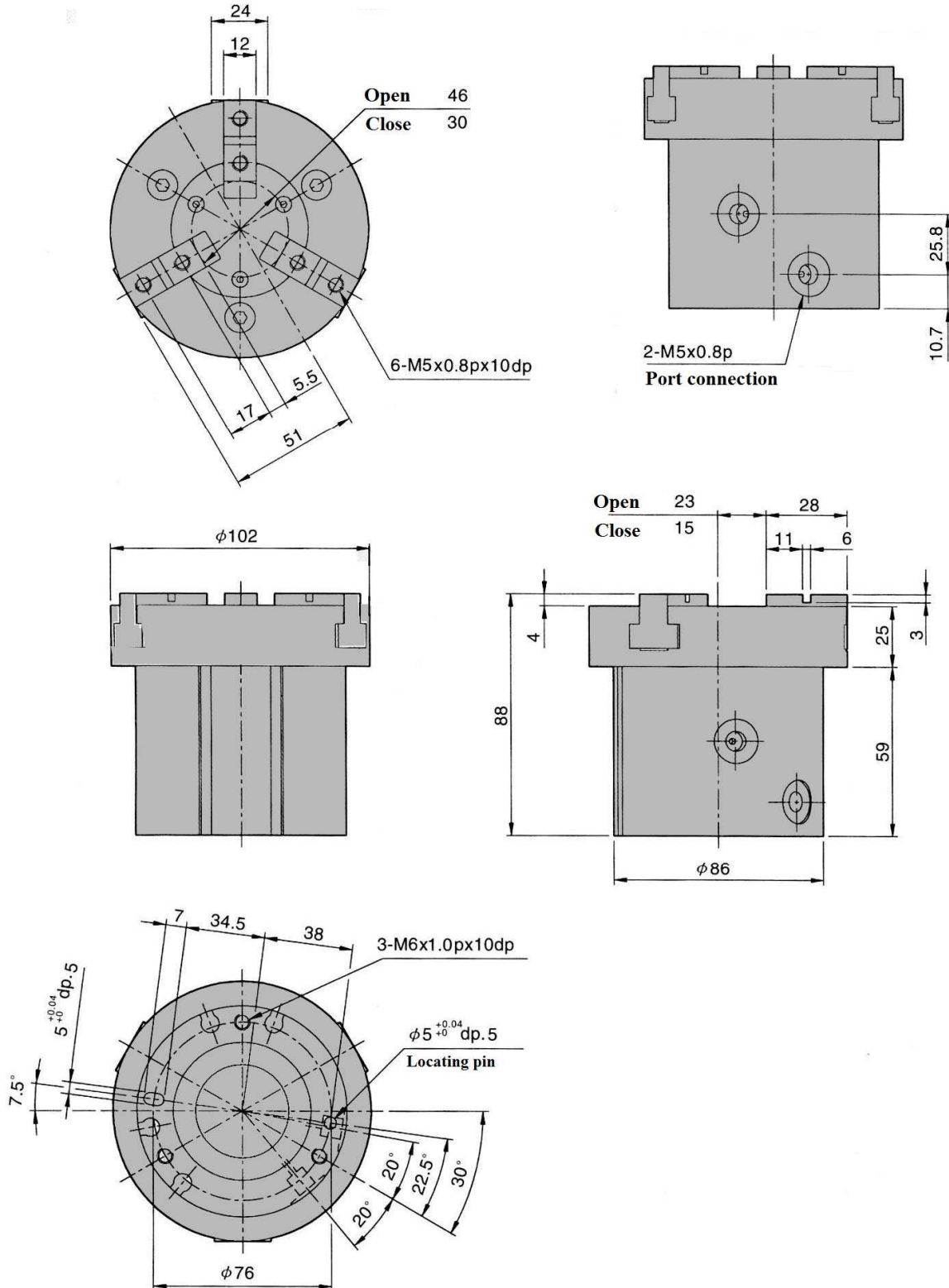

*Les dimensions sont fournies à titre indicatif, elles peuvent subir des variations pour cause d'améliorations techniques. Nous nous réservons le droit d'apporter des modifications sans préavis.