



**Construction de la référence**

**S 07 - T - S - N - M3 - N - BL - L16 - S200 - OD - A**

<b>Moteurs conseillés</b>
M3 : GMI 61 235 220 - 235W

N : Sans frein
B : Avec frein

Pas de vis : 5 - 10 - 16 mm
-----------------------------

<b>Position des capteurs</b>
ID : Interne à l'axe
OD : Extérieur à l'axe

<b>Quantité des capteurs</b>
A : Aux deux extrémités
D : Coté moteur uniquement
P : Coté opposé au moteur uniquement

Course : 100 ~ 1000 mm, par tranche de 100 mm



**Données**

Puissance à la sortie du moteur :		100 W	200 W			
Type de transmission	*1	Vis à bille (classe 7)				
Répétabilité	mm	± 0.02				
Pas	mm	5	10	16	10	16
Vitesse maximale	mm/s	250	500	800	500	800
Charge maximale	Horizontale kg	9	5	3	9	5
	Verticale kg	6	3	1.9	6	3
Couple maximal	daN.m	132	66	42	132	66
Course	mm	100 ~ 1000				
Température de travail	C°	5 ~ 40				
Moment	Ma N.m	60				
	Mb N.m	60				
	Mc N.m	80				

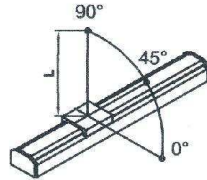

Installation Horizontale

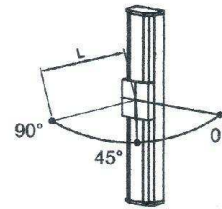

Installation verticale

Capacité de chargement en fonction de L *3					
Installation de la charge	Charge	0°	45°	90°	
Horizontale	mm	2 kg	680	800	1650
		3 kg	450	550	1000
		5 kg	350	380	750
		8 kg	220	280	550
Verticale	mm	3 kg	375	300	400
		5 kg	250	200	300

\*1. Précision avec une classe 7 en standard. Pour plus de précisions nous consulter.

\*2. Distance entre le centre du chariot et le centre de la charge.



**Encombres**

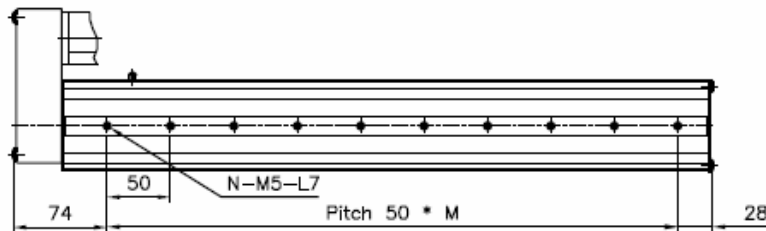
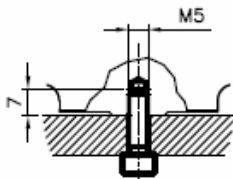
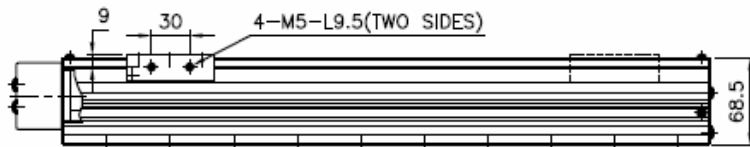
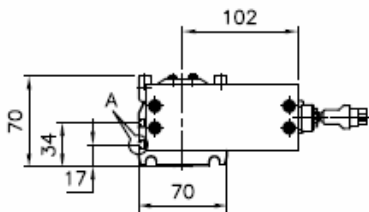
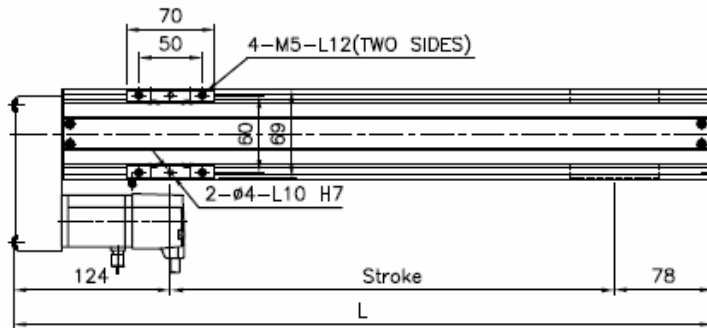
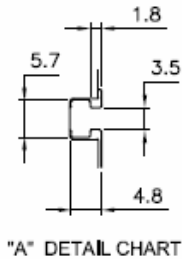

S = Course	mm	100	200	300	400	500	600	700	800	900	1000
L	mm	302	402	502	602	702	802	902	1002	1102	1202
M	mm	4	6	8	10	12	14	16	18	20	22
N : nombre de taraudages		5	7	9	11	13	15	17	19	21	23
Kg		6.7	7.5	8.2	9	9.7	10.4	11.2	12	12.7	13.4

\* Les dimensions sont fournies à titre indicatif, elles peuvent subir des variations pour cause d'améliorations techniques. Nous nous réservons le droit d'apporter des modifications sans préavis.

S 07

S 07