



Construction de la référence

D 14 - T - S - H - M 5 - N - MD - L16 - S200 - OD - A

Moteurs conseillés		N : Sans frein	Pas de vis 5 - 10 - 16 mm	Position des capteurs	Quantité des capteurs
M3 : GMI 61 235 220 - 235W	M4 : GMI 70 313 220 - 313W	B : Avec frein		ID : Interne à l'axe	A : Aux deux extrémités
				OD : Extérieur à l'axe	D : Coté moteur uniquement
					P : Coté opposé au moteur uniquement



Données

Puissance à la sortie du moteur :	200 W		400 W					
Type de transmission *1	Vis à billes (classe 7)							
Répétabilité	mm ± 0.02							
Pas	mm	5	10	16	5	10	16	
Vitesse maximale	mm/s	250	500	800	250	500	800	
Charge maximale	Horizontale	kg	40	30	20	80	60	40
	Verticale	kg	10	8	5	20	15	10
Couple maximal	daN.m	500	250	120	1000	500	250	
Course	mm	100 ~ 1000						
Température de travail	C°	5 ~ 40						
Moment	Ma	N.m	240					
	Mb	N.m	240					
	Mc	N.m	360					

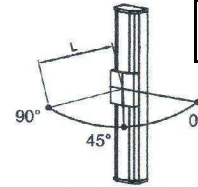
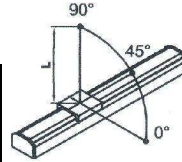

Montage horizontal

Montage vertical

Installation de la charge	Charge	0°	45°	90°
Horizontale	mm			
	10 kg	800	900	1800
	20 kg	450	520	1200
	30 kg	280	300	800
	40 kg	200	240	600
Verticale	mm			
	5 kg	1450	1350	1450
	8 kg	1200	1100	1200
	10 kg	1000	950	1000

D14

*1. Précision avec une classe 7 en standard. Pour plus de précisions nous consulter.

*2. Distance entre le centre du chariot et le centre de la charge.

D14



Encombres

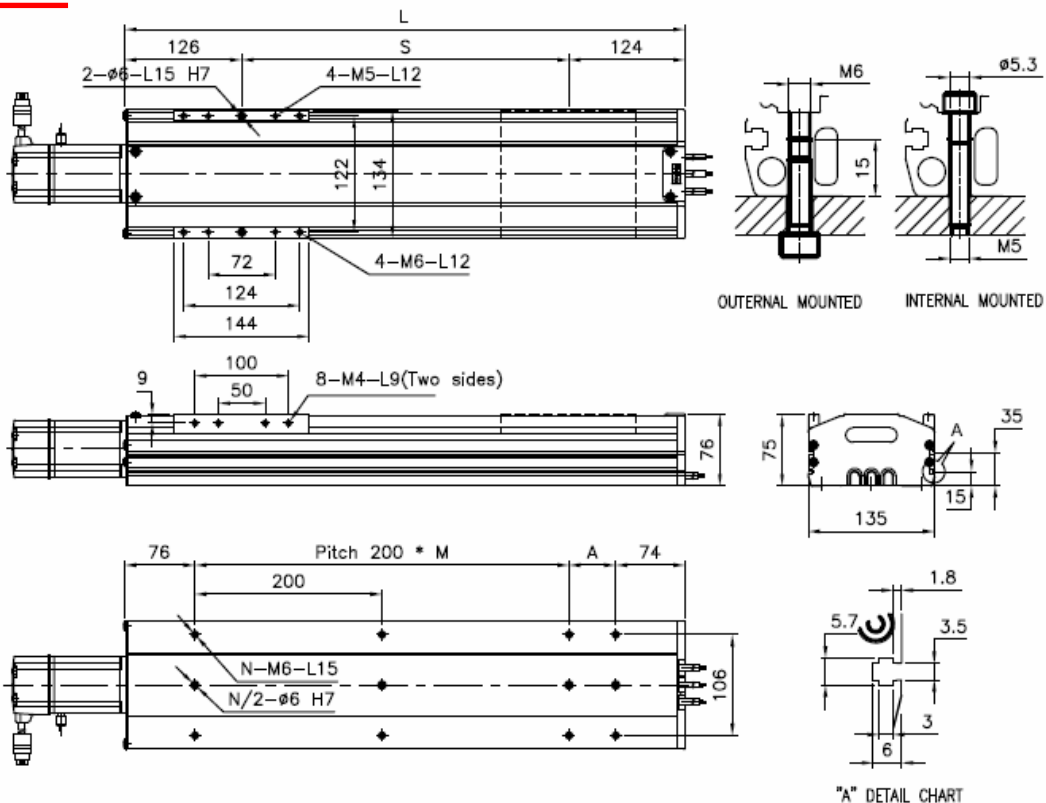

S = Course	mm	100	200	300	400	500	600	700	800	900	1000
L	mm	350	450	550	650	750	850	950	1050	1150	1250
A	mm	200	100	200	100	200	100	200	100	200	100
M	mm	0	1	1	2	2	3	3	4	4	5
N : nombre de taraudages		4	6	6	8	8	10	10	12	12	14
Kg		8.7	9.6	10.5	11.3	12.1	13.1	13.9	14.8	15.7	16.5

* Les dimensions sont fournies à titre indicatifs, elles peuvent subir des variations pour cause d'améliorations techniques. Nous nous réservons le droit d'apporter des modifications sans préavis.